

# FCA

## ВЕНТИЛЯТОРНЫЕ ДОВОДЧИКИ кассетного типа

NEW

FCA / FCA-R 32, 34, 36, 38, 42, 44, 62, 64



Компания AERMEC – участник  
сертификационной программы  
EUROVENT.

Продукция компании сертифицирована  
в соответствии с программой  
EUROVENT.



Входит в стандартную  
комплектацию FCA-R



Внутренний трехходовой  
вентиль – в стандартной  
комплектации



FCA 82, 84, 122, 124

- Шесть типоразмеров.
- Четырехтрубные модификации (с двойным теплообменником): FCA 34, 38, 44, 64, 84 и 124.
- Модификация FCA-R с дистанционным управлением. Вентиляторные доводчики этой модификации имеют электронную карту, управляющую всеми функциями (скоростью вращения вентилятора, трехходовыми вентилями, дренажным насосом электронагревателем). Имеются модификации FCA-R как для двухтрубных, так и для четырехтрубных систем).
- Четырехскоростной вентилятор смешанного типа (осевой + центробежный).
- Крайне низкий уровень шума.
- Привлекательный внешний вид.
- Размер решетки соответствует стандартному размеру потолочных панелей.
- Непрерывная работа вентилятора для предотвращения расслоения воздуха в помещении.
- Возможность подачи свежего воздуха.
- Возможность кондиционирования воздуха в соседних помещениях.
- Простота установки и обслуживания.
- Электростатический воздушный фильтр с самовосстанавливающимся электростатическим зарядом, обладающий высокой эффективностью и малым падением давления.
- Моющийся воздушный фильтр.
- Легко демонтируемый несгораемый воздушный фильтр класса 2 (стандарт UL 900).
- Вентиль для подключения к теплообменнику системы охлаждения в стандартной комплектации.
- Полное соответствие нормам техники безопасности.

#### Дополнительное оборудование

**GLA:** Выпускная/воздухозаборная решетка. Этот тип оборудования **необходим**, поскольку доводчики серии FCA поставляются без решетки. Цвет решетки – белый (RAL 9010).

**GLA-R:** Выпускная/воздухозаборная решетка. Оборудована приемником инфракрасных сигналов дистанционного управления и кнопкой аварийного режима. Положение створок жалюзи регулируется вручную. Этот тип оборудования **необходим**, поскольку доводчики серии FCA-R поставляются без решетки. Цвет решетки – белый (RAL 9010).

**KFA:** Комплект, включающий металлический фланец диаметром 100 мм для забора свежего воздуха или подачи кондиционированного воздуха в соседнее помещение.

**PCT 2:** Панель управления с электромеханическим термостатом для двухтрубных систем с вентиляцией, управляемой термостатом. **Не используется в сочетании с доводчиками FCA-R.**

**PCT 3:** Панель управления с электромеханическим термостатом для двухтрубных систем с постоянно работающей вентиляцией. **Не используется в сочетании с доводчиками FCA-R.**

**PCT 4:** Панель управления с электромеханическим термостатом для четырехтрубных систем. Не используется в сочетании с доводчиками FCA-R.

**PX:** Панель управления с переключателем. **Не используется в сочетании с доводчиками FCA-R.**

**PXL2E:** Панель управления с электронным термостатом для установки на стене. **Не используется в сочетании с доводчиками FCA-R.**

**PXL4:** Панель управления с электронным термостатом для четырехтрубных систем или систем с электронагревателем. **Не используется в сочетании с доводчиками FCA-R.**

**RXC:** Электронагревательный элемент для установки в одноблочные доводчики FCA.

**RXCE:** Электронагревательный элемент для установки в одноблочные доводчики FCA-R.

**RXCB:** Электронагревательный элемент для установки в двухблочные доводчики FCA.

**RXCE:** Электронагревательный элемент для установки в двухблочные доводчики FCA-R.

**SIT 3-5:** Интерфейсные карты термостата. Они используются для объединения нескольких доводчиков (до 10) в единую сеть с централизованным управлением (по командам оператора или термостата).

**SIT3:** Интерфейсная карта для задания одной из трех скоростей вращения вентилятора. Такой картой оборудуется каждый доводчик, входящий в сеть. Скорость задается переключателем или командой от карты SIT5. Входит в стандартное оборудование доводчиков серии FCA всех модификаций.

**SIT5:** Датчик, используемый для регулирования скорости вращения вентилятора и управляющая работой одного или двух (для четырехтрубных систем) вентилялей. Карта передает команды термостата в сеть, объединяющую доводчики.

**SW:** Датчик, используемый для регулирования температуры охлаждающей или нагревающей воздух воды. Используется только в сочетании с доводчиками, оборудованными электронными термостатами PXL2E или PXL4.

**VHA1:** Трехходовой вентиль с электроприводом для теплообменника четырехтрубных систем (использование для четырехтрубных систем обязательно).

Модель FCA	Совместимость дополнительного оборудования											
	32	34	36	38	42	44	62	64	82	84	122	124
GLA 10	✓	✓	✓	✓	✓	✓	✓	✓				
GLA 20									✓	✓	✓	✓
KFA*	✓	✓	✓	✓	✓	✓	✓	✓	✓	✓	✓	✓
PCT 2	✓	✓	✓	✓	✓	✓	✓	✓	✓	✓	✓	✓
PCT 3	✓	✓	✓	✓	✓	✓	✓	✓	✓	✓	✓	✓
PCT 4	✓	✓	✓	✓	✓	✓	✓	✓	✓	✓	✓	✓
PX	✓	✓	✓	✓	✓	✓	✓	✓	✓	✓	✓	✓
PX 2	✓	✓	✓	✓	✓	✓	✓	✓	✓	✓	✓	✓
PXL 2E	✓	✓	✓	✓	✓	✓	✓	✓	✓	✓	✓	✓
PXL 4	✓	✓	✓	✓	✓	✓	✓	✓	✓	✓	✓	✓
RXC	✓	✓	✓	✓	✓	✓	✓	✓				
RXCB									✓	✓	✓	✓
SIT 3	✓	✓	✓	✓	✓	✓	✓	✓				
SIT 5	✓	✓	✓	✓	✓	✓	✓	✓	✓	✓	✓	✓
SW 3	✓	✓	✓	✓	✓	✓	✓	✓	✓	✓	✓	✓
VHA1		✓		✓		✓		✓		✓		✓

Модель FCA-R	Совместимость дополнительного оборудования											
	32	34	36	38	42	44	62	64				
LA 10R	✓	✓	✓	✓	✓	✓	✓	✓				
GLA 20R									✓	✓	✓	✓
KFA*	✓	✓	✓	✓	✓	✓	✓	✓	✓	✓	✓	✓
RXCE	✓	✓	✓	✓	✓	✓	✓	✓				
RXCEB									✓	✓	✓	✓
SW 4	✓	✓	✓	✓	✓	✓	✓	✓	✓	✓	✓	✓
VHA1		✓		✓		✓		✓		✓		✓

\* Оборудование этого типа можно использовать как для забора свежего воздуха (один и тот же комплект для доводчиков всех типоразмеров), так и для подачи кондиционированного воздуха в соседние помещения (в одно помещение для одноблочных доводчиков и в одно или два – для двухблочных).

Модель FCA		32 - 32R	34 - 34R	36 - 36R	38 - 38R	42 - 42R	44 - 44R
Теплопроизводительность	Вт (макс.)	5000	3800	8375	3550	9500	3850
	Вт (ср.)	4500	3450	7160	3200	8000	3550
	Вт (мин.)	3800	3000	5690	2800	6400	3100
Теплопроизводительность*	Вт (макс.)	2900	3800	4950	3550	5650	3850
Расход воды	л/час	430	327	720	305	817	331
Перепад давления воды	кПа	15.0	16.0	21.0	14.0	26.0	16.0
Полная холодопроизводительность	Вт (макс.)	1900	1900	3500	3500	4100	4100
	Вт (ср.)	1700	1700	3170	3170	3350	3350
	Вт (мин.)	1500	1500	2710	2710	2950	2950
Явная холодопроизводительность	Вт (макс.)	1800	1620	3040	3040	3600	3600
	Вт (ср.)	1600	1600	2650	2650	2950	2950
	Вт (мин.)	1350	1350	2160	2160	2400	2400
Расход воды	л/час	327	327	602	602	705	705
Давление воды	кПа	9.0	11.0	19.0	19.0	25.0	25.0
Расход воздуха	м³/час (макс.)	680	680	680	680	800	800
	м³/час (ср.)	550	550	550	550	640	640
	м³/час (мин.)	410	410	410	410	480	480
Вентиляторы	число	1	1	1	1	1	1
	дБ (А) (макс.)	40.5	37.5	40.5	41.5	49.5	49.5
	дБ (А) (ср.)	33.5	31.5	36.5	37.5	43.5	43.5
♪ Звуковое давление	дБ (А) (мин.)	29.5	27.5	33.5	34.5	35.5	35.5
	дБ (А) (макс.)	40.5	37.5	40.5	41.5	49.5	49.5
Емкость (вода, ст. теплообменник)	л	0.5	0.5	1.1	1.1	1.1	1.1
Емкость (вода, доп. теплообменник)	л	-	0.23	-	0.23	-	0.23
Соединение со ст. теплообменником	Ø (газовое)	3/4"	3/4"	3/4"	3/4"	3/4"	3/4"
Соединение с доп. теплообменником	Ø (газовое)	-	1/2"	-	1/2"	-	1/2"
Макс. потребляемая мощность	Вт	79	79	79	79	103	103
Максимальный ток	А	0.36	0.36	0.36	0.36	0.48	0.48
Пиковый ток	А	1.08	1.08	1.08	1.08	1.44	1.44

Модель FCA		62 - 62R	64 - 64R	82 - 82R	84 - 84R	122 - 122R	124 - 124R
Теплопроизводительность	Вт (макс.)	11000	3900	15500	6800	16700	6950
	Вт (ср.)	9400	3600	13200	6300	14500	6400
	Вт (мин.)	7700	3250	10650	5700	12200	5800
Теплопроизводительность*	Вт (макс.)	6500	3900	9300	6800	10000	6950
Расход воды	л/час	946	335	1333	585	1436	598
Перепад давления воды	кПа	26.0	19.0	15.7	12.9	15.9	13.3
Полная холодопроизводительность	Вт (макс.)	4900	4900	7700	7700	8700	8700
	Вт (ср.)	3900	3900	6800	6800	7800	7800
	Вт (мин.)	3400	3400	5800	5800	6750	6750
Явная холодопроизводительность	Вт (макс.)	4150	4150	6000	6000	6700	6700
	Вт (ср.)	3450	3450	5100	5100	5900	5900
	Вт (мин.)	2950	2950	4200	4200	5050	5050
Расход воды	л/час	843	843	1316	1221	1496	1496
Давление воды	кПа	24.0	24.0	19.3	19.3	19.8	19.8
	м³/час (макс.)	880	880	1230	1230	1350	1350
	м³/час (ср.)	710	710	980	980	1090	1090
Расход воздуха	м³/час (мин.)	550	550	740	740	850	850
	число	1	1	2	2	2	2
	дБ (А) (макс.)	53.5	54.5	52.5	52.5	54.5	54.5
♪ Звуковое давление	дБ (А) (ср.)	48.5	48.5	46.5	46.5	48.5	48.5
	дБ (А) (мин.)	40.5	42.5	38.5	38.5	41.5	41.5
	дБ (А) (макс.)	53.5	54.5	52.5	52.5	54.5	54.5
Емкость (вода, ст. теплообменник)	л	1.5	1.5	2.3	2.3	3.0	3.0
Емкость (вода, доп. теплообменник)	л	-	0.2	-	0.5	-	0.5
Соединение со ст. теплообменником	Ø (газовое)	3/4"	3/4"	1"	1"	1"	1"
Соединение с доп. теплообменником	Ø (газовое)	-	1/2"	-	1/2"	-	1/2"
Макс. потребляемая мощность	Вт	105	105	150	150	156	156
Максимальный ток	А	0.46	0.46	0.84	0.84	0.87	0.87
Пиковый ток	А	1.38	1.38	2.51	2.51	2.61	2.61

#### Электропитание: 230 В (однофазное), 50 Гц

Указанные технические характеристики относятся к следующим условиям:

♪ Звуковое давление измерено в полуревверберационной испытательной камере объемом 100 м³ с временем реверберации  $T_r = 0,5$  с.

Охлаждение:

температура воздуха в помещении 27°C (по сухому термометру), 19°C (по мокрому термометру);

температура воды на входе 7°C, максимальная скорость;

перепад температуры воды 5°C;

при средней и низкой скоростях расход воды - тот же, что и при максимальной скорости.

Нагрев:

температура воздуха в помещении 20°C, максимальная скорость; температура воды на входе 70°C, перепад температуры воды 10°C; при средней и низкой скоростях расход воды - тот же, что и при максимальной скорости.

\* = Нагрев:

температура воздуха в помещении 20°C, максимальная скорость; температура воды на входе 50°C (FCA - FCA-R 32, 36, 42, 62, 82, 122);

температура воды на входе 70°C (FCA - FCA-R 34, 38, 44, 64, 84, 124);

расход воды - тот же, что и при работе на охлаждение.

### Внешние размеры (мм)

FCA - FCA-R 32 - 34 - 36 - 38 - 42 - 44 - 62 - 64

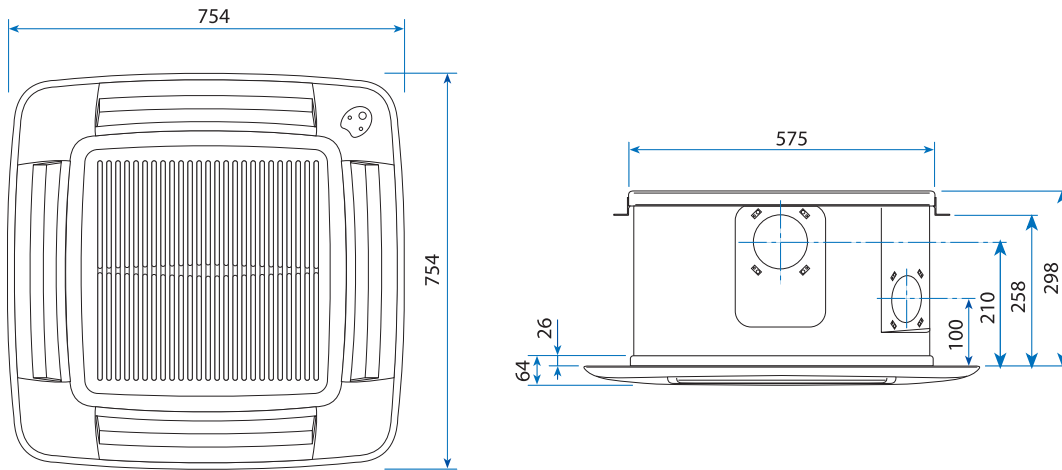

Модель FCA		32 - 32R	34 - 34R	36 - 36R	38 - 38R	42 - 42R	44 - 44R	62 - 62R	64 - 64R
Масса	кг	19	19.5	17	17.5	20	20.5	21	21.5

FCA - FCA-R 82 - 84 - 122 - 124

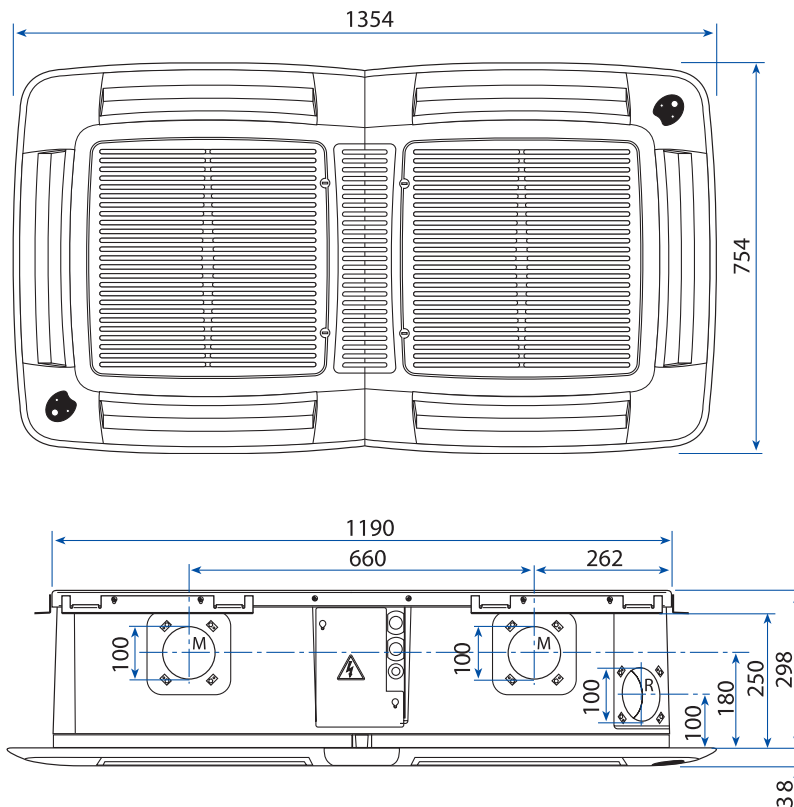

Модель FCA		82 - 82R	84 - 84R	122 - 122R	124 - 124R
Масса	кг	34	34	36	36