

HM

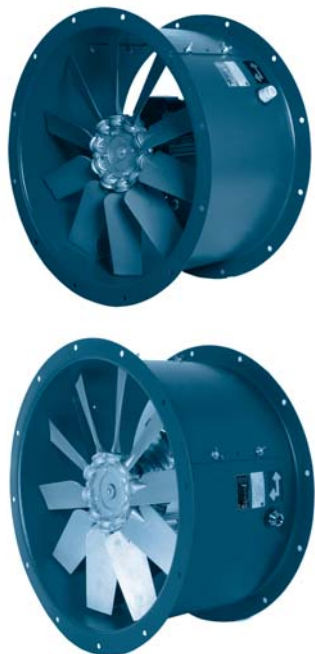

ES

CARACTERÍSTICAS GENERALES:

Serie compuesta por 13 tamaños desde Ø 250 hasta Ø 1250, provista de motores de 2, 4, 6 polos monofásicos y 2, 4 y 6 polos trifásicos. Caudales desde 1.100 m³/h hasta 109.000 m³/h. Temperatura máxima de trabajo 50°C monofásicos y 60°C trifásicos.

CARACTERÍSTICAS CONSTRUCTIVAS:

- Ventilador con envolvente tubular reforzada fabricada en chapa de acero laminado.
- Montaje modular del conjunto motor hélice que permite una total versatilidad en caso de cualquier cambio.
- Protegidos contra la corrosión mediante recubrimiento en polvo de resina epoxy.
- Motor asincrono normalizado de jaula de ardilla con protección IP-55 y aislamiento clase F. Voltajes Standard 230V 50Hz para motores monofásicos, 230/400V 50Hz para motores trifásicos hasta 5,5CV y 400/690V 50Hz para potencias superiores.
- **HM:**
- Hélice de poliamida reforzada con fibra de vidrio de ángulo variable en paro y en origen.
- **HMA:**
- Hélice en fundición de aluminio de ángulo variable en paro y en origen.

APLICACIONES:

- Diseñados para montaje en tubería están indicados básicamente para:
- Ventilación en general.
- Renovación de ambientes viciados en edificios y industrias.
- Extracción de humo
- Inyección de aire fresco en todo tipo de locales, edificios y naves industriales

BAJO DEMANDA:

- Hélice impelente (sentido de aire hélicemotor), hélice reversible 100%.
- Ventiladores para trabajar a 60Hz, voltajes especiales...
- Envolvente en chapa galvanizada en caliente o acero inoxidable.

EN

GENERAL FEATURES:

Range with 13 sizes from Ø 250 to Ø 1250, provided with single phase 2, 4 and 6 pole motors and with three phase 2, 4 and 6 pole motors. Air-flow from 1.100 m³/h to 109.000 m³/h. Maximum working temperature 50°C in single phase and 60°C in three phase.

MANUFACTURING FEATURES:

- Long cased axial fan casing manufactured of rolled steel sheet.
- Motor-impeller assembly through modular system.
- Epoxy powder coat finishing.
- Squirrel cage asynchronous standard motor, IP-55 protection and rated class F insulation. Standard voltages 230V 50Hz for single phase motors, 230/400V 50Hz for three phase, motors up to 5,5HP and 400/690V 50Hz for higher powers.
- **HM:** Variable pitch angle polyamide impeller reinforced with fibreglass
- **HMA:** Cast aluminium impeller variable pitch angle.

APPLICATIONS:

- Designed for installation with ducting duct and suitable for:
- General ventilation in buildings and industry.
- Smoke extraction.

UNDER REQUEST:

- "Impelente" ("B Form") impeller (air sense from impeller to motor), 100% reversible impeller.
- 60Hz fans and special voltages.
- Hot dip galvanised housing or manufactured of stainless steel.

ACCESORIOS

ANCILLARIES

ACCESSOIRES

ZUBEHÖR



REG



RVA



RFS



ASD



INT



PE



RP



AC



PO



BAP



BA



SIL-C

FR

CARACTÉRISTIQUES GÉNÉRALES:

Série composée par 13 diamètres du Ø 250 au Ø 1250. Moteurs de 2, 4, 6 pôles monophasés et 2, 4 et 6 pôles triphasés. Débits de 1.100 m³/h à 109.000 m³/h. Température maximale de l'air pour modèles monophasés 50°C et triphasés 60°C.

CARACTÉRISTIQUES DE FABRICATION:

- Ventilateur hélicoïde avec virole longue en tôle d'acier.
- Montage modulaire de l'ensemble moteur hélice qui permet une totale versatilité en cas de changes.
- Virole protégée contre la corrosion par revêtement en peinture de résine EPOXY.
- Moteur asynchrone à cage d'écuriel et isolation électrique de classe F et degré de protection IP-55. Tensions Standard 230V 50Hz pour moteurs monophasés. 230/400V 50Hz pour moteurs triphasés jusqu'à 5,5CV et 400/690V pour puissances supérieures.
- **HM:**
- Hélice de polyamide renforcée avec de la fibre de verre.
- **HMA:**
- Hélice en aluminium.

APPLICATIONS:

- Conçus pour installation en gaine, ils sont indiqués pour :
- Ventilation en générale.
- Renouvellement d'atmosphères viciées en locaux domestiques, bâtiments et locaux semi-industriels.
- Extraction de fumées.
- Impulsion d'air neuf en tout type de locaux.

OPTIONS DISPONIBLES:

- Hélice pour impulsion (sens de l'air hélice à moteur), hélice 100% réversible.
- Ventilateurs pour travailler à 60Hz, tensions spéciales.
- Virole en tôle galvanisé ou acier inoxydable.

DE

ALLGEMEINE MERKMALE:

Baureihe bestehend aus 13 Gerätegrößen, von Ø 250 bis Ø 1250, ausgestattet mit 2-, 4- bzw. 6-poligen Einphasenmotoren und 2-, 4- bzw. 6-poligen Dreiphasenmotoren. Luftfördermengen von 1.100 m³/h bis 109.000 m³/h. Maximale Arbeitstemperatur von 50 °C bei Einphasenmotoren und 60 °C bei Dreiphasenmotoren.

BAULICHE MERKMALE:

- Ventilator mit verstärktem Rohrmantel aus Walzstahlblech.
- Modulmontage der Baugruppe Motor-Gebläse sorgt für absolute Flexibilität im Austauschfall.
- Dank Pulverbeschichtung mit Epoxidharz vor Korrosion geschützt.
- Standardisierter Asynchron-Käfigläufermotor mit Schutzart IP-55 und Isolierklasse F.
- Standardspannungen von 230 V, 50 Hz, für Einphasenmotoren, 230/400 V, 50 Hz, für Dreiphasenmotoren bis 5,5 PS und 400/690 V, 50 Hz, für höhere Leistungsbereiche.
- **HM:** Polyamid-Lüfterflügel, mit Glasfaser verstärkt und mit variablem Winkel im Stillstand sowie werkseitig eingestellt.
- **HMA:** Laufrad aus Aluminiumguss mit bei Stillstand sowie werkseitig eingestelltem variablem Winkel.

ANWENDUNGEN:

- Grundlegende Anwendungsbereiche dieser für den Rohreinbau gedachten Lüfter sind:
- Allgemeine Lüftung.
- Erneuerung von schlechter oder verbrauchter Luft in Gebäuden und Industriebereichen.
- Rauchgasabsaugung
- Frischluftzuführung in jeder Art von Räumen, Gebäuden und Industriehallen.

AUF ANFRAGE:

- Druckfördergebläse (Luftdurchflussrichtung Gebläse-Motor), Gebläse 100 % umkehrbar.
- Lüfter, die mit 60 Hz, besonderen Spannungen usw. arbeiten.
- Mantel aus feuerverzinktem Blech oder rostfreiem Edelstahl.

HM

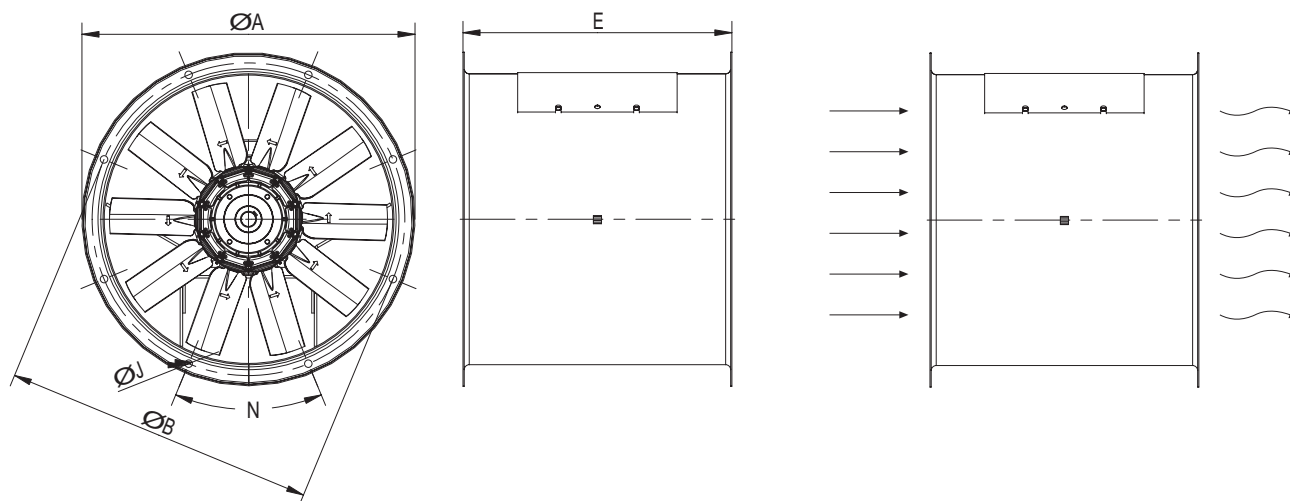

DIMENSIONES / DIMENSIONS / ENCOMBREMENT / ABMESSUNGEN (mm)

Model	A	B	E	J	N
HM 25	310	280	325	10	4x90
HM 30	380	355	325	10	8x45
HM 35	420	395	325	10	8x45
HM 40	470	450	370	10	8x45
HM 45 T2	530	500	430	12	8x45
HM 45 T4-T6	530	500	340	12	8x45
HM 50	610	560	370	12	12x30
HM 56	650	620	460	12	12x30
HM 63	720	690	470	12	12x30
HM 71	800	770	470	12	16x22,5
HM 80	890	860	490	12	16x22,5
HM 90	1000	970	600	12	16x22,5
HM 100	1105	1070	600	12	16x22,5
HM 100 T4 15-20	1105	1070	760	12	16x22,5
HM 125	1360	1320	800	12	20x18

SERIE MONOFÁSICA / SINGLE PHASE / SÉRIE MONOPHASÉE / EINPHASIG

Model	R.P.M max.	I max. (A)		Kw	m ³ /h	dB (A)	Kg
		230	400				
HM 25 M2 1/6	2.825	0,7	-	0,09	2.950	70	7
HM 25 M4 1/10	1.410	0,32	-	0,07	1.100	55	7
HM 30 M2 1/2	2.850	1,6	-	0,37	3.100	71	8
HM 30 M4 1/6	1.450	0,5	-	0,11	1.550	56	8
HM 35 M2 1/2	2.850	1,6	-	0,37	5.200	77	12
HM 35 M4 1/6	1.450	0,88	-	0,11	2.900	60	11
HM 45 M4 1/2	1.330	2,77	-	0,37	7.500	68	15
HM 45 M6 1/3	880	3	-	0,25	5.200	55	14
HM 56 M4 3/4	1.370	4,38	-	0,55	10.500	73	21
HM 56 M6 1/3	880	3	-	0,25	7.000	61	19
HM 63 M6 1/2	900	3,2	-	0,37	12.100	63	24
HM 71 M6 3/4	910	4,2	-	0,55	15.000	68	29

HM

SERIE TRIFÁSICA / THREE PHASE / SÉRIE TRIPHASÉE / DREIPHASIG

Model	R.P.M max.	I max. (A)			Kw	m³/h	dB (A)	Kg
		230	400	690				
HM 25 T2 1/6	2.820	0,45	0,26	-	0,1	2.950	70	7
HM 25 T4 1/10	1.450	0,35	0,2	-	0,065	1.100	55	7
HM 30 T2 1/2	2.800	1	0,6	-	0,275	3.100	71	8
HM 30 T4 1/6	1.450	0,6	0,35	-	0,11	1.550	56	8
HM 35 T2 1/2	2.800	1,97	1,14	-	0,39	5.200	77	12
HM 35 T4 1/6	1.450	0,73	0,42	-	0,11	2.900	60	11
HM 40 T2 1,5	2.820	4,5	2,6	-	1,1	8.500	84	20
HM 40 T4 1/3	1.450	1,4	0,81	-	0,25	4.700	64	18
HM 45 T2 2	2.860	6,25	3,61	-	1,5	12.100	86	22
HM 45 T2 3	2.860	8,28	4,78	-	2,2	13.500	88	23
HM 45 T4 1/2	1.360	1,82	1,05	-	0,37	7.500	67	20
HM 45 T6 1/3	880	1,89	1,09	-	0,25	5.200	54	21
HM 50 T4 3/4	1.410	2,46	1,42	-	0,55	8.500	69	25
HM 56 T4 3/4	1.410	2,46	1,42	-	0,55	10.500	73	28
HM 56 T4 1	1.400	3,67	2,12	-	0,75	11.800	74	29
HM 56 T4 1,5	1.400	4,66	2,69	-	1,1	13.300	75	33
HM 56 T4 2	1.420	6,46	3,73	-	1,5	15.000	76	35
HM 56 T6 1/3	880	1,89	1,09	-	0,25	7.000	62	25
HM 56 T6 1/2	940	2,23	1,29	-	0,37	8.000	62	27
HM 56 T6 3/4	900	3,46	2	-	0,55	9.300	63	29
HM 63 T4 1	1.400	3,67	2,12	-	0,75	13.400	72	37
HM 63 T4 1,5	1.400	4,66	2,69	-	1,1	15.800	73	41
HM 63 T4 2	1.420	6,46	3,73	-	1,5	17.200	74	43
HM 63 T4 3	1.390	8,83	5,1	-	2,2	18.700	75	54
HM 63 T4 4	1.400	11,78	6,8	-	3	20.000	76	56
HM 63 T6 1/2	900	2,23	1,29	-	0,37	11.500	63	35
HM 63 T6 3/4	900	3,46	2	-	0,55	12.100	64	37
HM 63 T6 1	910	4,21	2,43	-	0,75	13.000	65	44
HM 71 T4 1,5	1.400	4,66	2,69	-	1,1	21.000	78	45
HM 71 T4 2	1.420	6,46	3,73	-	1,5	21.400	79	48
HM 71 T4 3	1.390	8,83	5,1	-	2,2	23.000	80	63
HM 71 T4 4	1.400	11,78	6,8	-	3	24.500	81	65
HM 71 T6 3/4	900	3,46	2	-	0,55	15.000	66	41
HM 71 T6 1	910	4,21	2,43	-	0,75	17.000	67	48
HM 71 T6 1,5	920	5,07	2,93	-	1,1	18.400	68	50
HM 80 T4 3	1.390	8,83	5,1	-	2,2	27.500	83	68
HM 80 T4 4	1.400	11,78	6,8	-	3	31.250	84	70
HM 80 T4 5,5	1.440	15,42	8,9	-	4	35.500	85	75
HM 80 T6 1	910	4,21	2,43	-	0,75	22.500	70	59
HM 80 T6 1,5	920	5,07	2,93	-	1,1	24.900	73	61
HM 80 T6 2	940	7,31	4,22	-	1,5	26.250	74	67
HM 80 T6 3	950	9,53	5,5	-	2,2	28.750	75	72
HM 90 T4 4	1.400	11,78	6,8	-	3	35.000	87	87
HM 90 T4 5,5	1.440	15,42	8,9	-	4	40.500	88	92
HM 90 T4 7,5	1.440	-	11,8	6,81	5,5	46.250	90	107
HM 90 T4 10	1.450	-	17	9,82	7,5	51.000	91	118
HM 90 T6 2	940	7,31	4,22	-	1,5	28.750	78	84
HM 90 T6 3	950	9,53	5,5	-	2,2	33.000	79	89
HM 90 T6 4	950	12,33	7,12	-	3	37.000	80	112
HM 100 T4 7,5	1.440	-	11,8	6,81	5,5	48.000	92	120
HM 100 T4 10	1.450	-	17	9,82	7,5	54.500	92	131
HM 100 T4 15	1.450	-	24	13,86	11	62.000	93	155
HM 100 T4 20	1.455	-	33	19,05	15	67.500	94	170
HM 100 T6 3	950	9,53	5,5	-	2,2	34.000	82	101
HM 100 T6 4	950	12,33	7,12	-	3	43.000	83	125
HM 100 T6 5,5	950	16,11	9,3	-	4	51.000	84	133
HM 125 T4 15	1.450	-	22,34	12,9	11	82.000	91	235
HM 125 T4 20	1.450	-	30,59	17,68	15	92.000	91	255
HM 125 T4 25	1.462	-	37,5	21,67	18,2	96.000	92	320
HM 125 T4 30	1.467	-	44,4	25,66	22	109.000	92	420
HM 125 T6 4	900	11,9	6,9	-	3	54.000	77	320
HM 125 T6 5,5	960	15,05	8,7	-	4	60.000	78	325
HM 125 T6 10	970	-	15,4	8,9	7,5	70.000	80	370
HM 125 T6 15	970	-	23,3	13,46	11	82.000	82	385

HM

SERIE TRIFÁSICA 2 VELOCIDADES / THREE PHASE 2 SPEEDS / SÉRIE TRIPHASÉE DEUX VELOCITÉS / DREIPHASIG 2G

Model	R.P.M max.	400V Dalhander		Kw	m³/h	dB (A)
		1500	750			
HM 56 T4/T8 0,95-0,20	1.380/685	1,76	0,77	0,7/0,15	11.800/5.900	73/57
HM 56 T4/T8 1,36-0,29	1.370/695	2,4	1,25	1/0,22	13.300/6.650	74/58
HM 56 T4/T8 2-0,44	1.375/700	3,3	1,8	1,5/0,33	15.000/7.500	75/59
HM 63 T4/T8 0,95-0,20	1.380/685	1,76	0,77	0,7/0,15	13.400/6.700	71/56
HM 63 T4/T8 1,36-0,29	1.370/695	2,4	1,25	1/0,22	15.800/7.900	72/57
HM 63 T4/T8 2-0,44	1.375/700	3,3	1,8	1,5/0,33	17.200/8.600	74/59
HM 63 T4/T8 2,72-0,68	1.415/710	4,3	2,5	2/0,5	18.700/9.350	75/60
HM 63 T4/T8 3,4-0,88	1.400/700	5,3	2,8	2,5/0,65	20.000/10.000	76/61
HM 71 T4/T8 1,36-0,29	1.370/695	2,4	1,25	1/0,22	21.000/10.500	77/ 62
HM 71 T4/T8 2-0,44	1.375/700	3,3	1,8	1,5/0,33	21.400/10.700	79/63
HM 71 T4/T8 2,72-0,68	1.415/710	4,3	2,5	2/0,5	23.000/11.500	80/64
HM 71 T4/T8 3,4-0,88	1.400/700	5,3	2,8	2,5/0,65	24.500/12.250	81/65
HM 80 T4/T8 2,72-0,68	1.415/710	4,3	2,5	2/0,5	27.500/13.750	82/66
HM 80 T4/T8 3,4-0,88	1.400/700	5,3	2,8	2,5/0,65	31.250/15.615	83/67
HM 80 T4/T8 4,9-1,22	1.440/720	8	4,7	3,6/0,9	35.500/17.750	84/68
HM 90 T4/T8 3,4-0,88	1.400/700	5,3	2,8	2,5/0,65	35.000/17.000	86/70
HM 90 T4/T8 4,9-1,22	1.440/720	8	4,7	3,6/0,9	40.500/20.250	87/71
HM 90T4/T8 8,7-1,9	1.455/720	13,3	4,4	6,4/1,4	4.6250/23.125	88/72
HM 90 T4/T8 12,9-3	1.465/725	19,7	6,5	9,5/2,2	51.000/25.500	90/74
HM 100 T4/T8 8,7-1,9	1.455/720	13,3	4,4	6,4/1,4	54.500/27.250	91/75
HM 100 T4/T8 12,9-3	1.465/725	19,7	6,5	9,5/2,2	62.000/31.000	92/76
HM 100 T4/T8 19-6,12	1.470/730	28,6	9,3	14/3,3	67.500/33.750	93/77
HM 125 T4/T8 12,9-3	1.465/725	19,7	6,5	9,5/2,2	82.000/41.000	94/78
HM 125 T4/T8 19-6,12	1.470/730	28,6	9,3	14/3,3	92.000/46.000	94/79
HM 125 T4/T8 25-6,8	1.470/730	36,5	15	18,5/5	96.000/48.000	95/80

NOTA: CONSULTAR CURVAS HM-HMX. **PÁG. 179-182**
 NOTE: LOOK AT HM-HMX PERFORMANCE CURVES. **PAGES 179-182**

HM
HMX

HM 25-30

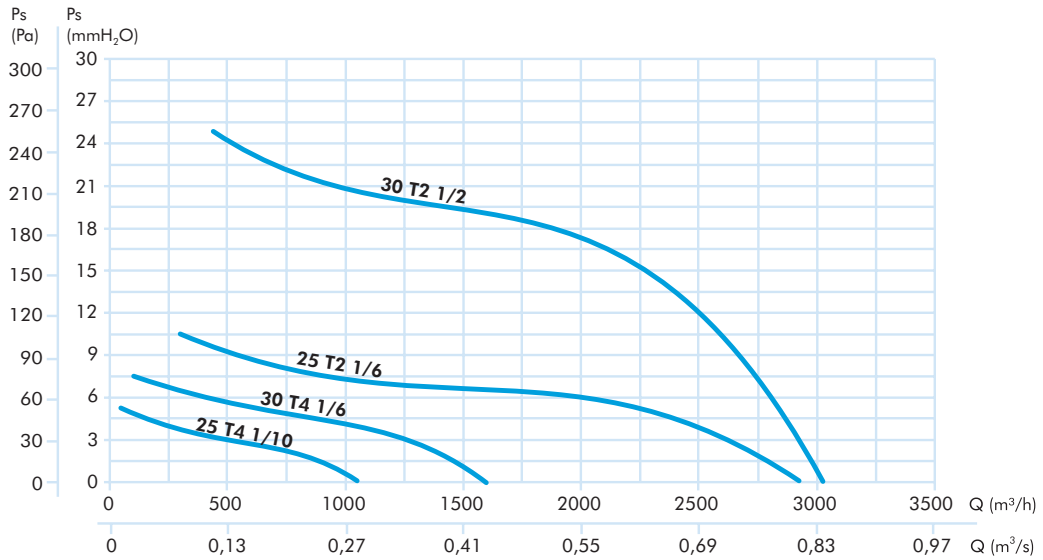

HM 35-40

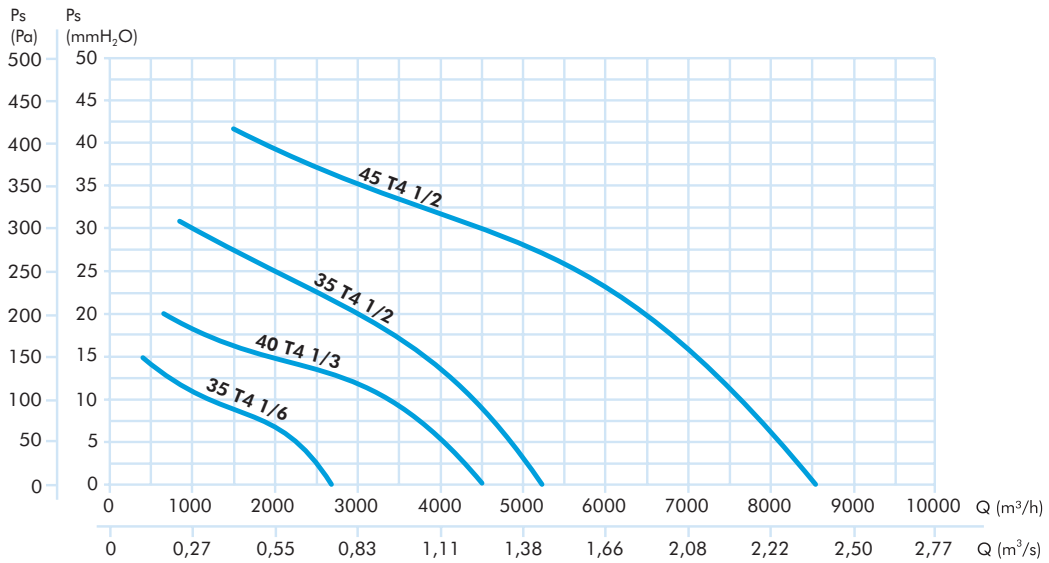

HM 45-50

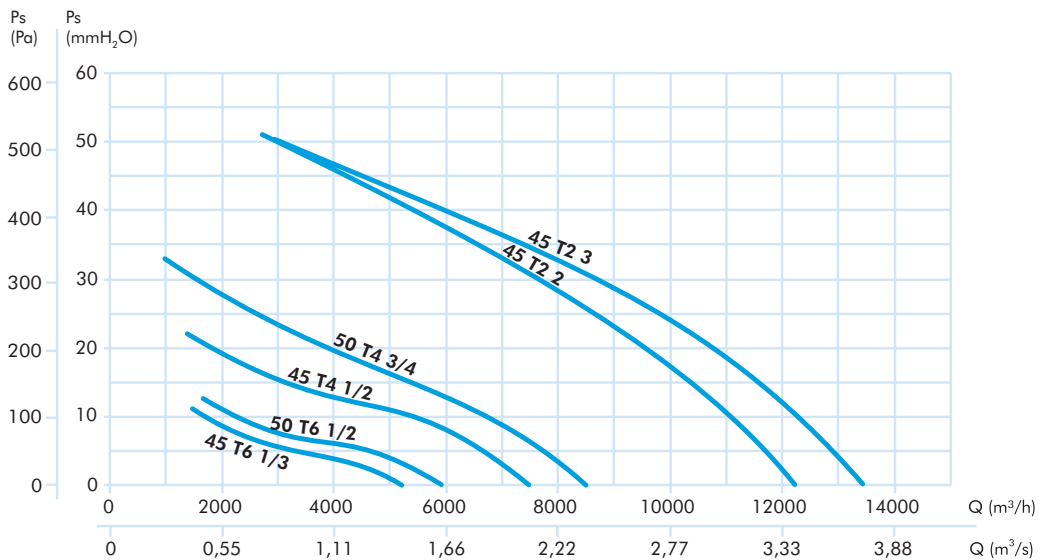

HM
HMX

HM HMX 50-56

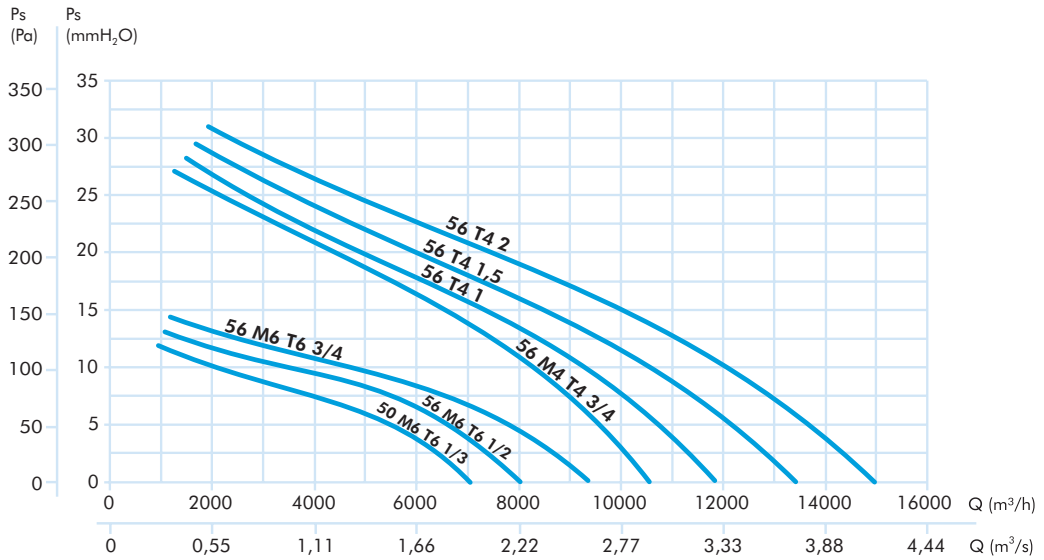

HM HMX 63

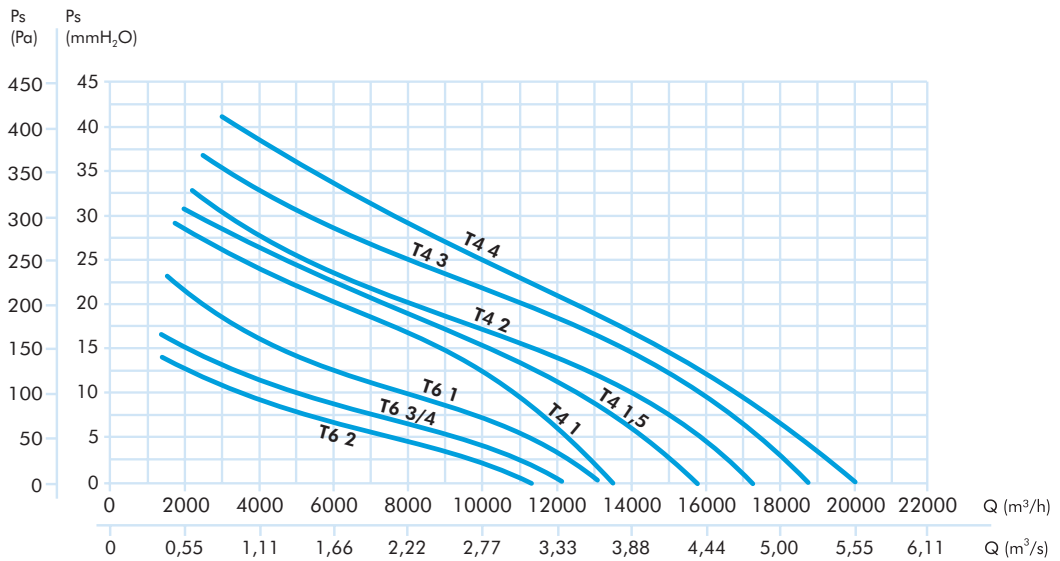

HM HMX 71

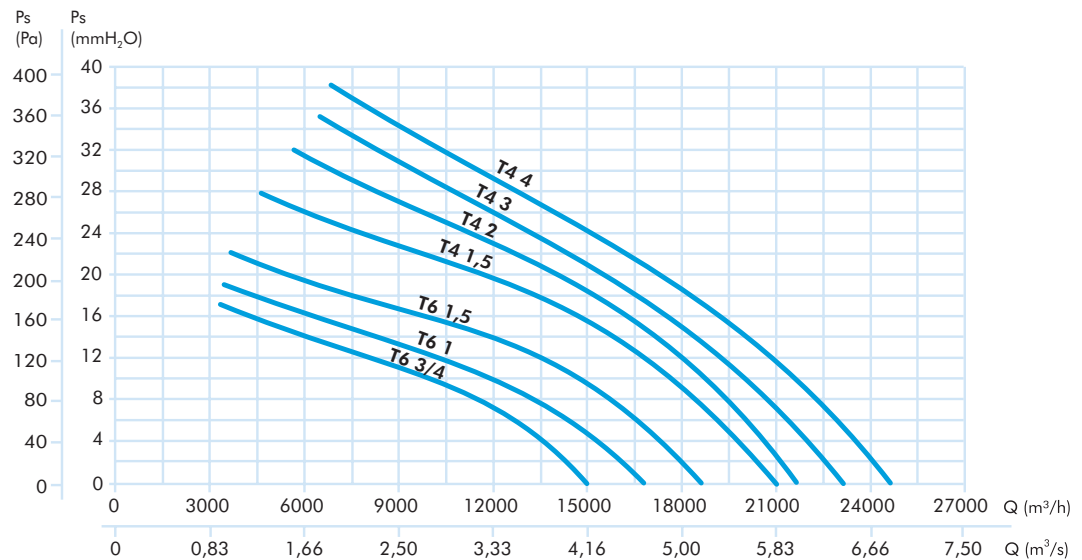

HM
HMX

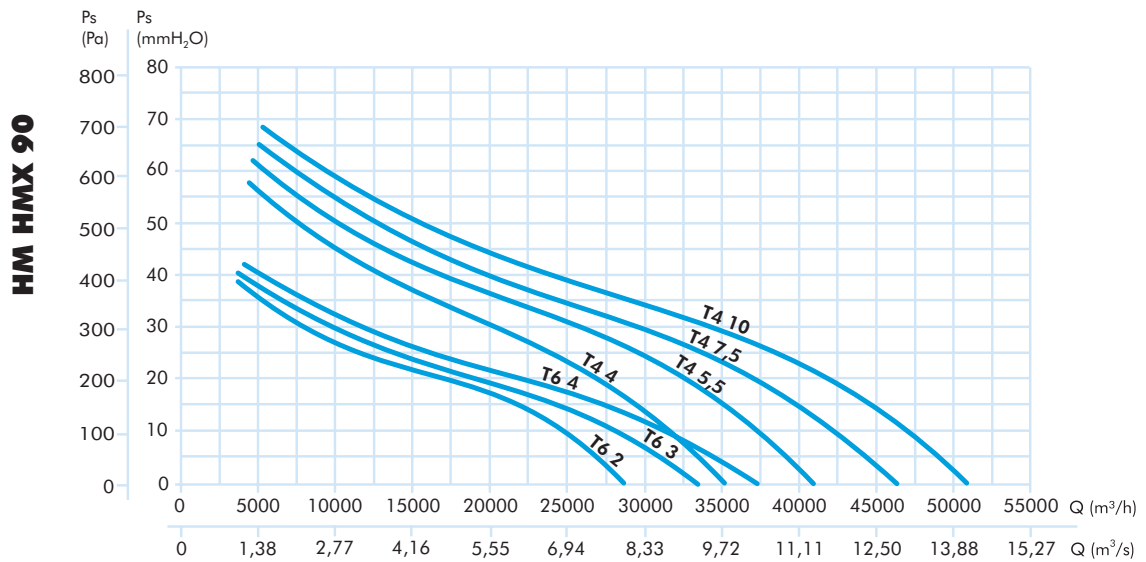
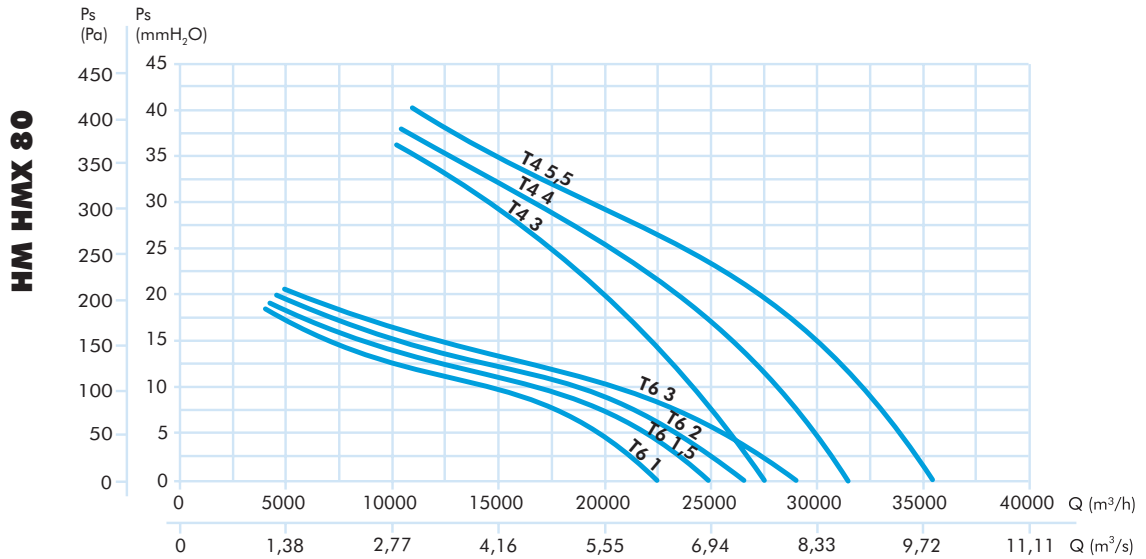

HM
HMX

